

LAYOUT JUPITER+CN

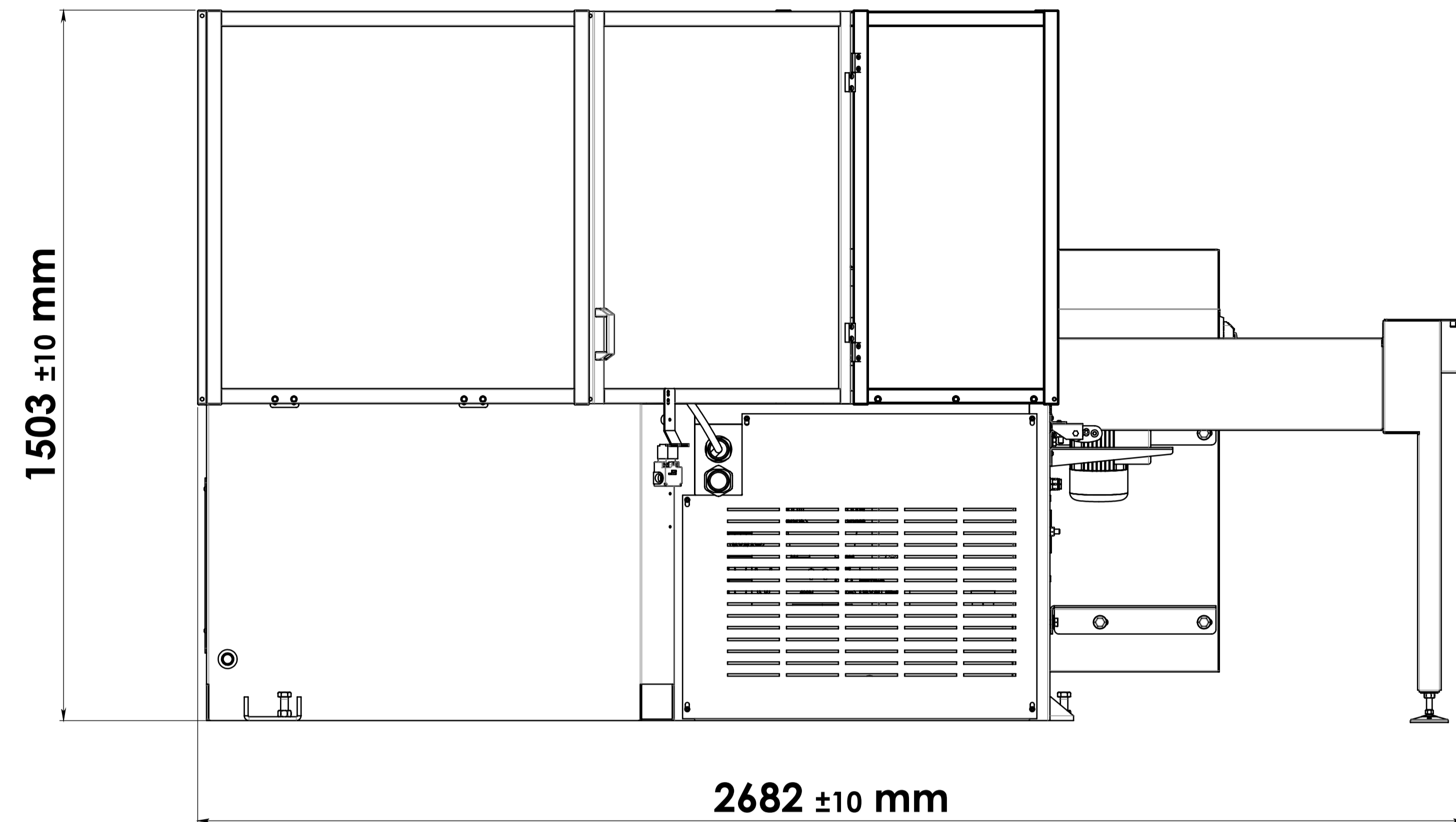

850 ±10 mm
H PIANO DI TAGLIO
WORKTOP HEIGHT

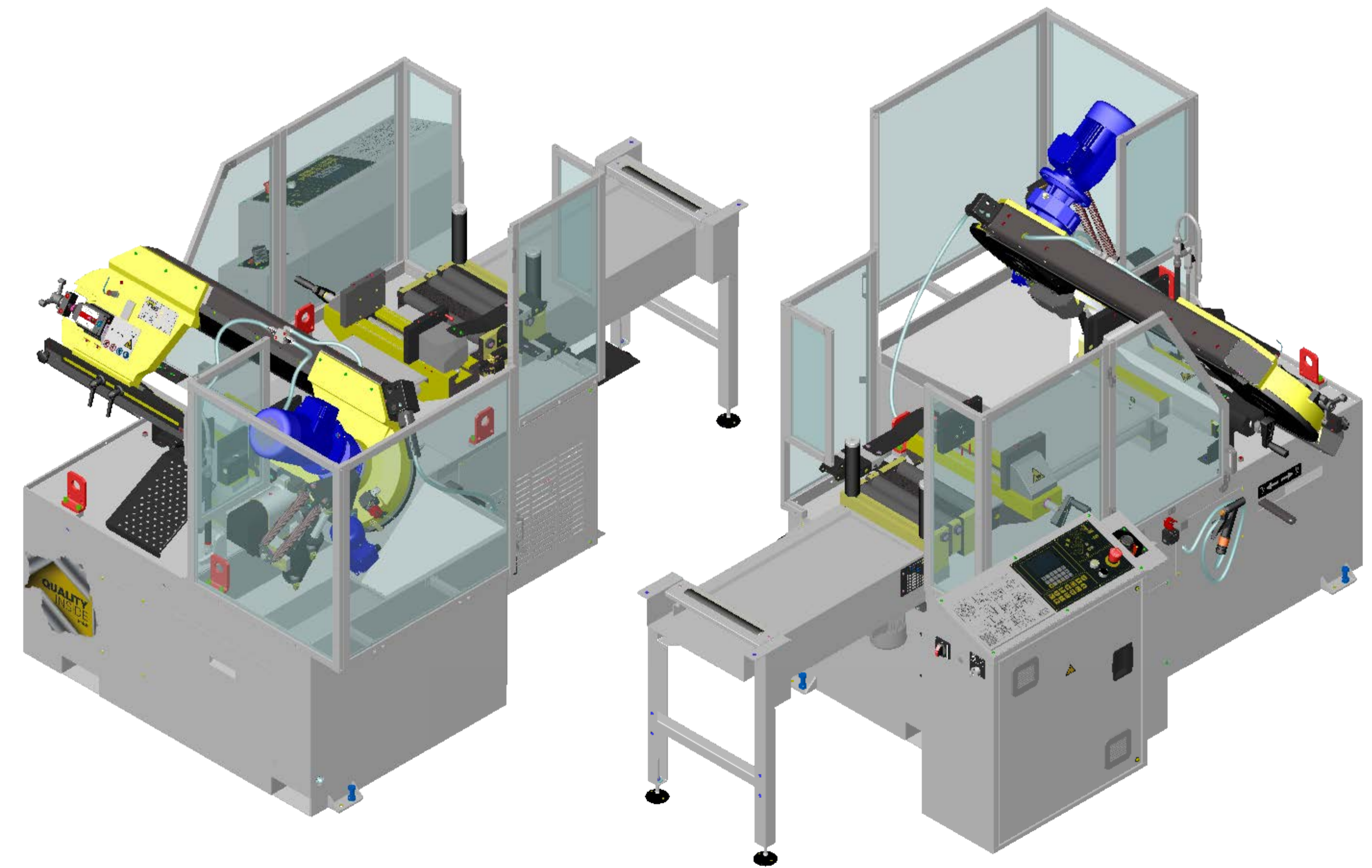
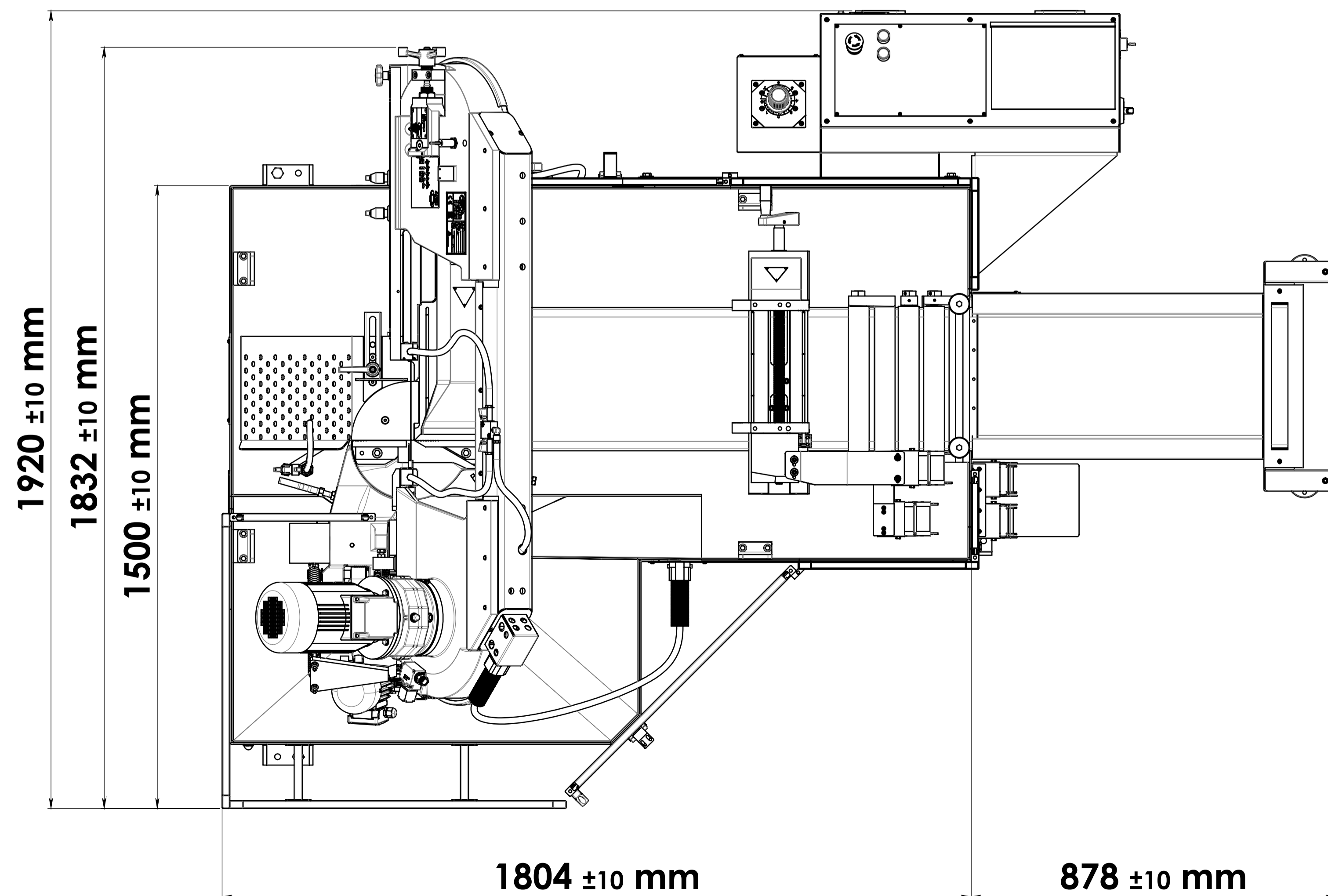
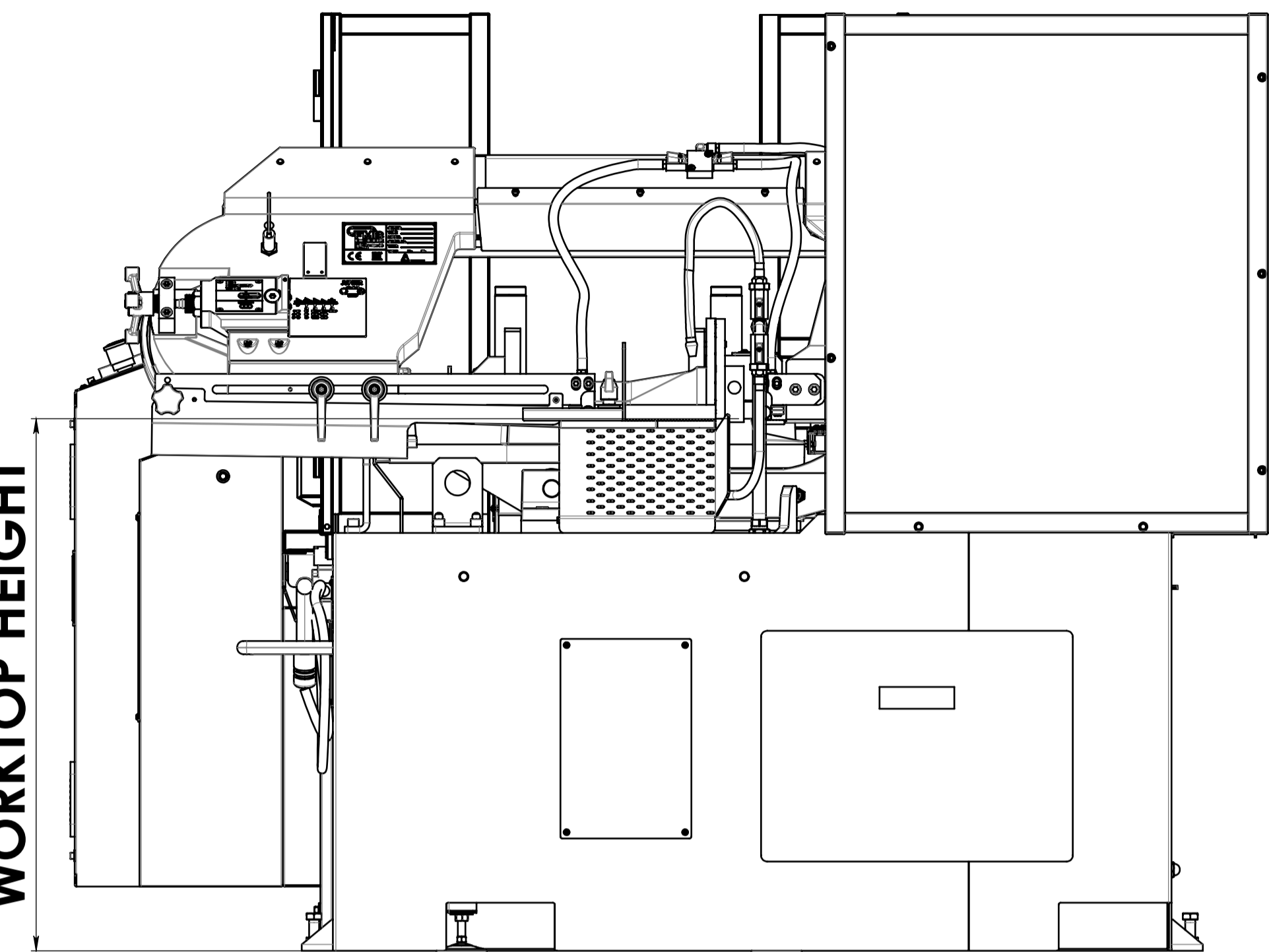

STATO DISEGNO		DESCRIZIONE OGGETTO		ESECUTORE
REV. N°	DATA	MATERIALE	FINITURA SUPERFICIALE	TRATT. TERMICO
		OGGETTO: JUPITER+CN		
DISEGNATO	DATA DISEGNO	PARTICOLARE: JUPITER+CN		
MODELLATO	DATA MODELLO	SCALA	DISEGNO N°	
	06-03-2020	1:8 A1		
		Grezzo / Rough	12.5 / Sgrossato / To Rough	3.2 / Finito / Finish
				0.8 / Rettificato / Grinding
<small>Scostamenti limite ammessi per dimensioni lineari UNI ISO 2768/F</small> <small>Value of tolerance linear dimensions UNI ISO 2768/F</small> <small>Quote senza indicazione di tolleranza - Dimensions without indications of tolerance</small>				
0.5-3	3-6	6-30	30-120	120-400
±0.05	±0.05	±0.1	±0.15	±0.2
				400-1000
				1000-2000
				±0.3
				±0.5
				FOGLIO 1 DI 1

IL PRESENTE DISEGNO È DI ESCLUSIVA PROPRIETÀ DELLA F.M.B. E PERTANTO NE È VIETATA LA RIPRODUZIONE ANCHE PARZIALE SENZA LA SUA AUTORIZZAZIONE SCRITTA.