

LAYOUT SATURN+G

2087 ±10 mm

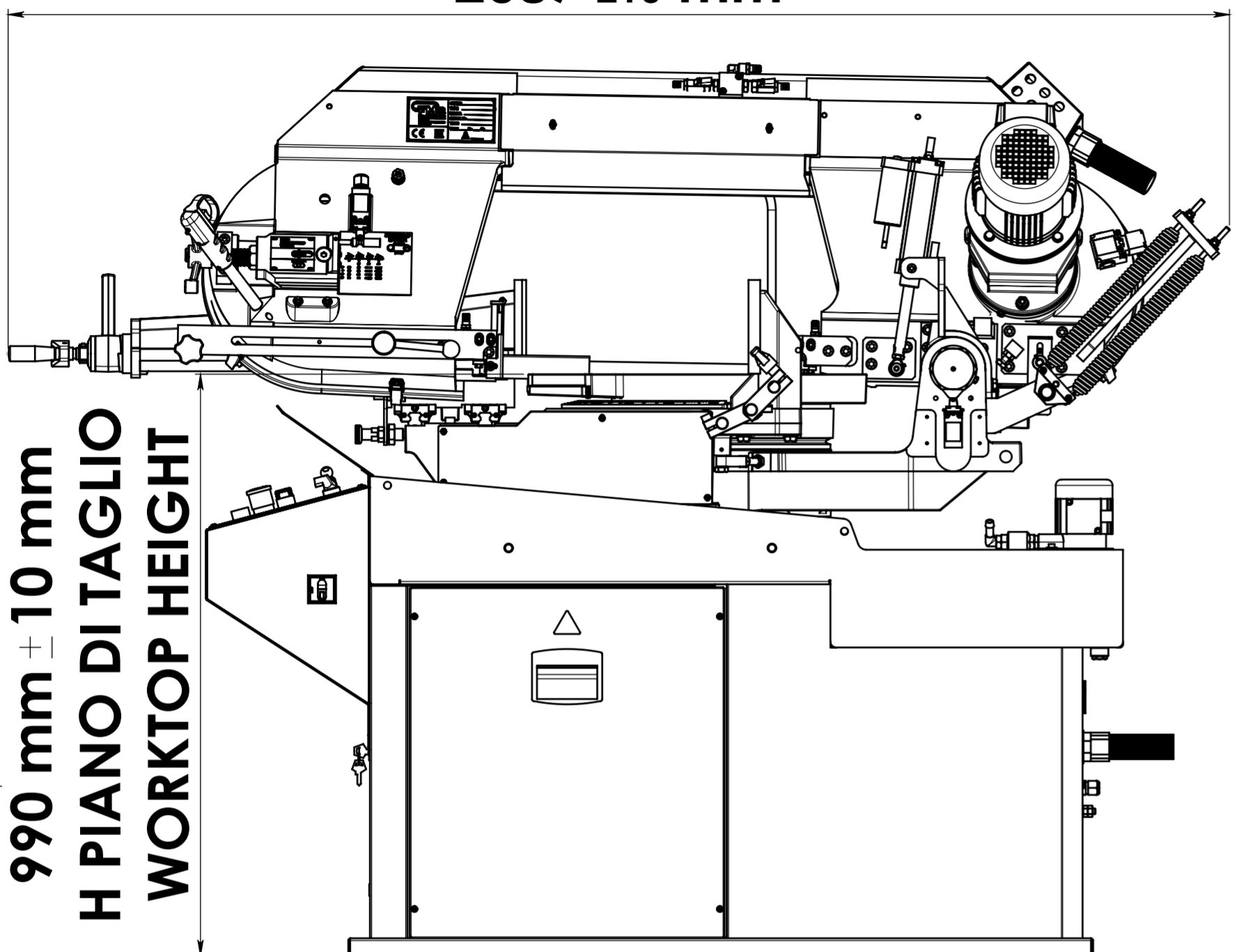

990 mm ± 10 mm
H PIANO DI TAGLIO
WORKTOP HEIGHT

1519 ±10 mm

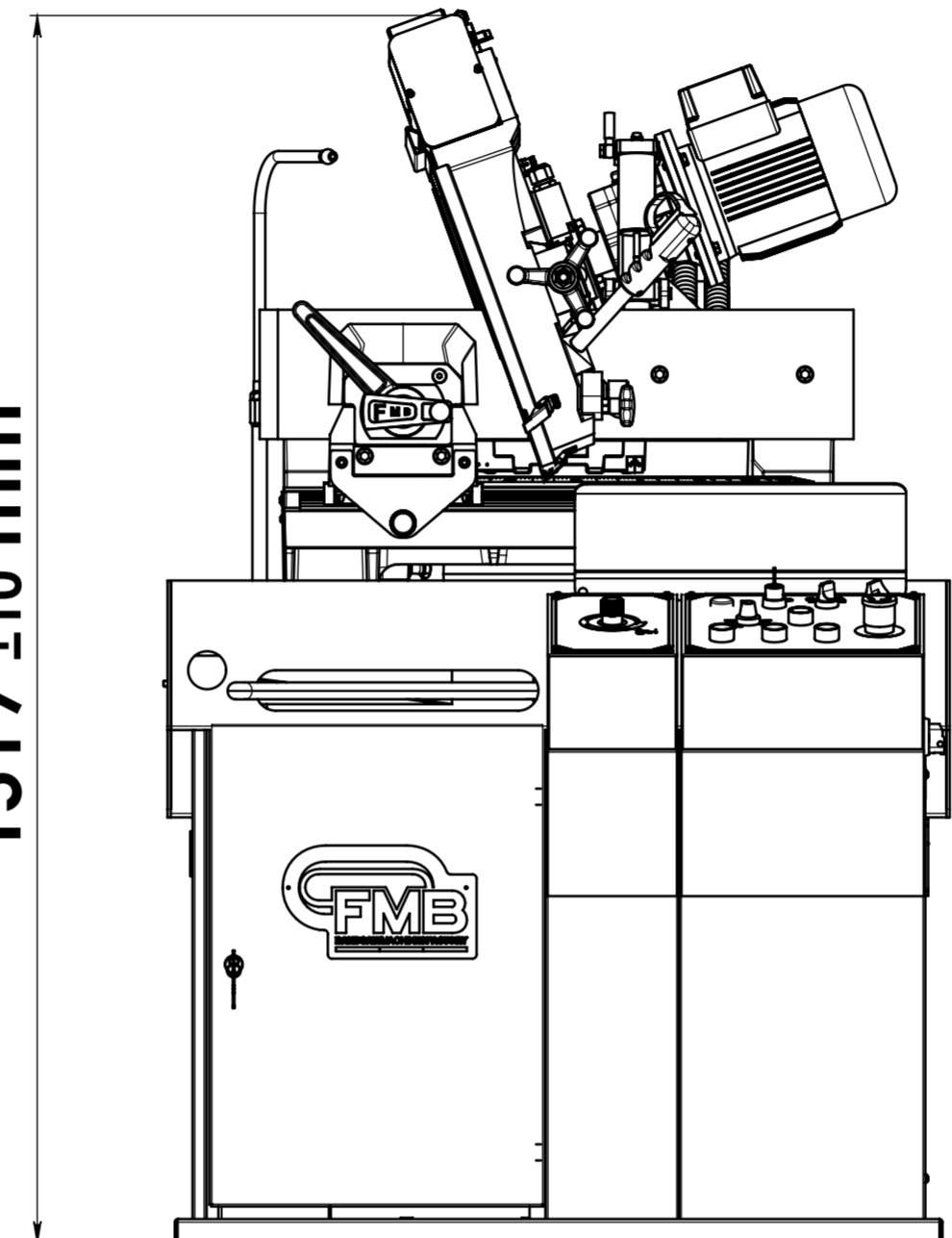

1324 ±10 mm

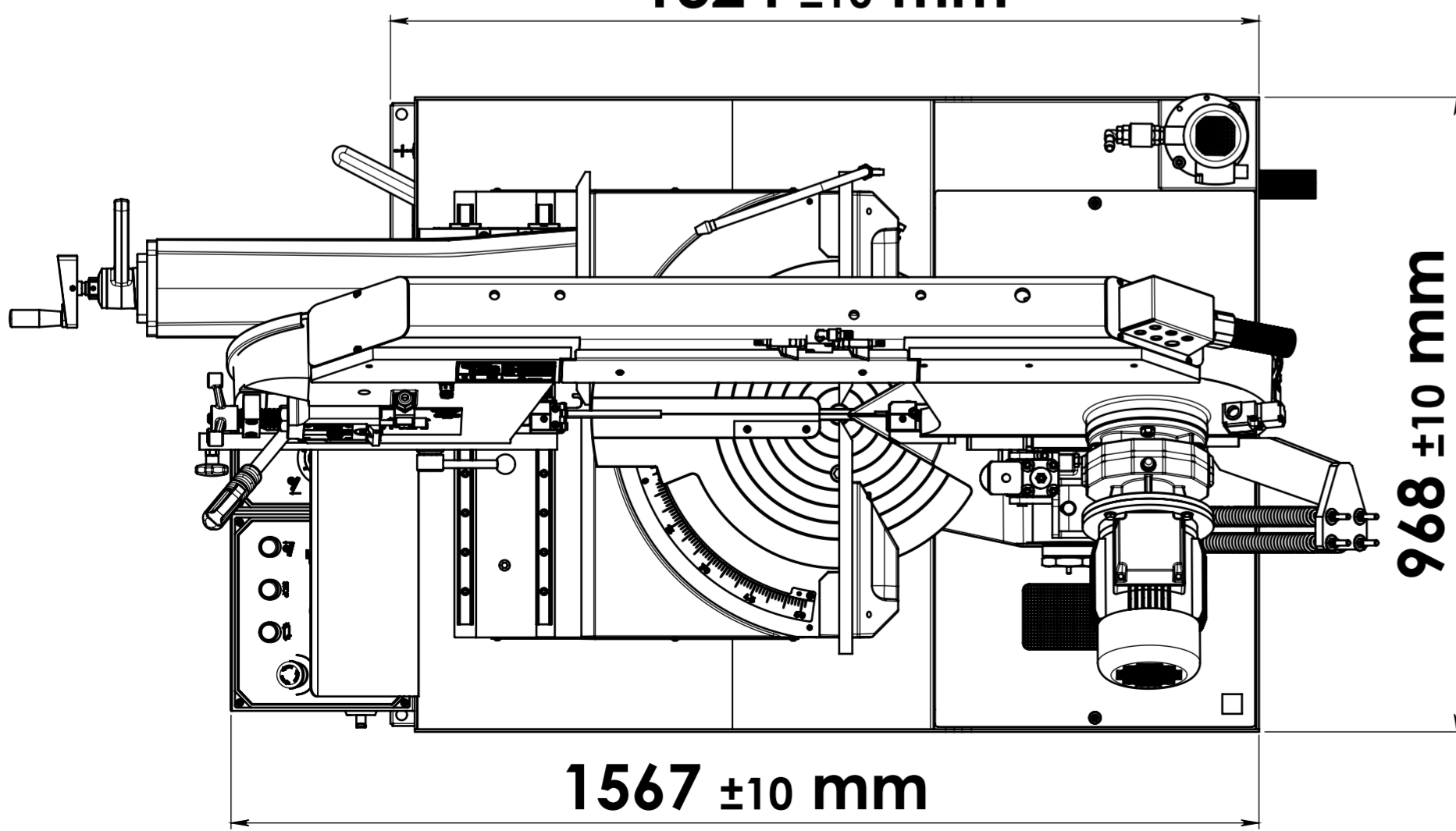

968 ±10 mm

1567 ±10 mm

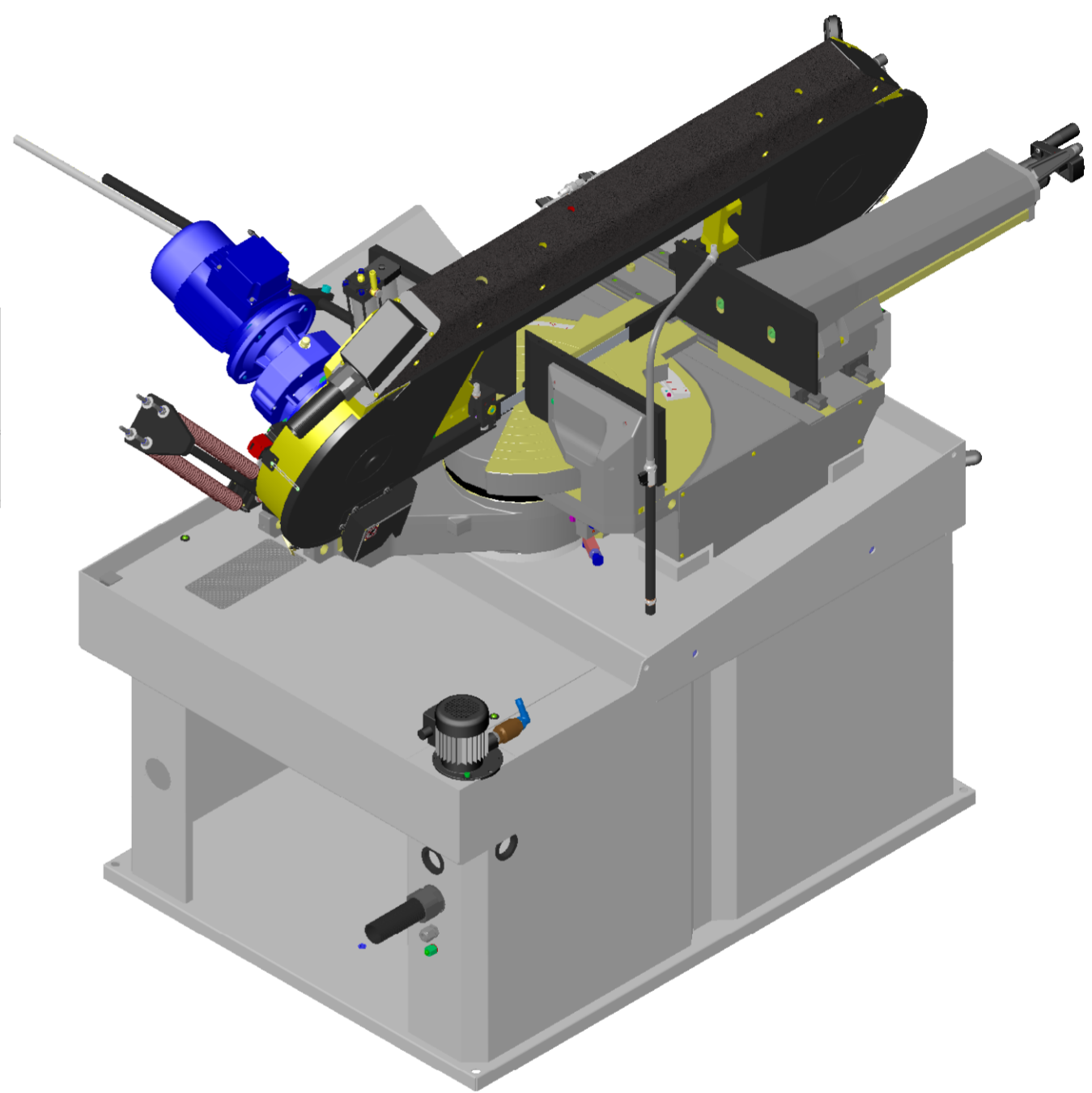
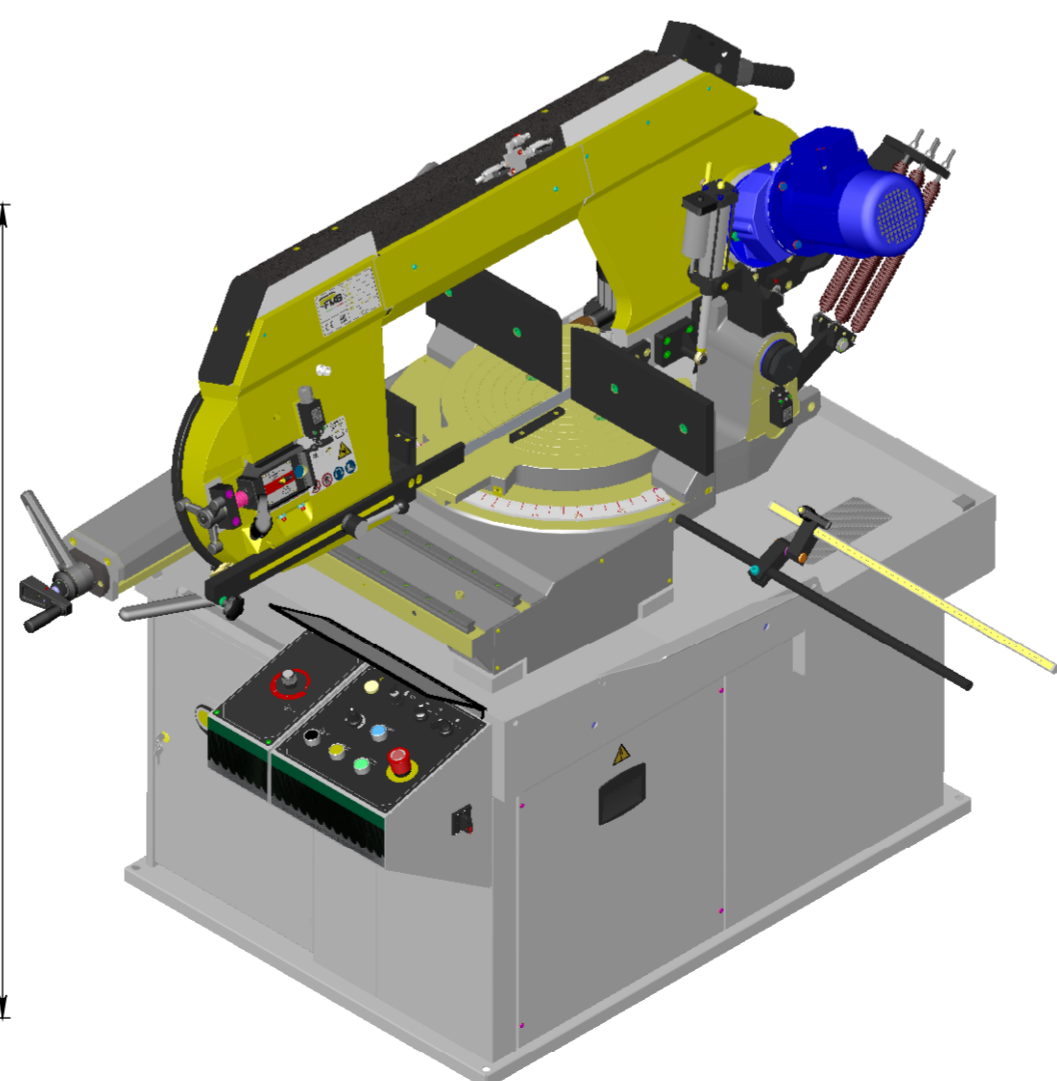

STATO DISEGNO		DESCRIZIONE OGGETTO REVISIONE		ESECUTORE
REV. N°	DATA			
		MATERIALE	FINITURA SUPERFICIALE	TRATT. TERMICO
		OGGETTO: LAYOUT SATURN+G		
DISEGNATO	DATA DISEGNO	SCALA	DISEGNO N°	
MODELLATO	DATA MODELLO	1:9	A2	
		12.5 / Sgrossato To Rough	3.2 / Finito Finish	0.8 / Rettificato Grinding
Scostamenti limite ammessi per dimensioni lineari UNI ISO 2768/F Value of tolerance linear dimensions UNI ISO 2768/F Quote senza indicazione di tolleranza - Dimensions without indications of tolerance				
±0.5+3	3+6	6+30	30+120	120+400
±0.05	±0.05	±0.1	±0.15	±0.2
				±0.3
				±0.5
				FOGLIO 1 DI 1

IL PRESENTE DISEGNO E' DI ESCLUSIVA PROPRIETA' DELLA F.M.B. E PERTANTO NE E' VIETATA LA RIPRODUZIONE ANCHE PARZIALE SENZA LA SUA AUTORIZZAZIONE SCRITTA.